

建设项目竣工环境保护 验收监测表

JC 检 字(2019)第 030701 号

项目名称： 家居生产线扩建项目

建设单位： 成都百嘉信家居有限公司

四川九诚检测技术有限公司

2019 年 6 月

承担单位：四川九诚检测技术有限公司

总经理：

方案编写人：

审核：

审定：

现场监测负责人：

四川九诚检测技术有限公司

电话：028-87862858

传真：028-87862858

邮编：611731

地址：四川·成都·犀浦·泰山大道 186 号

目录

表一 项目基本情况

表二 主要工艺流程及产污环节分析

表三 主要污染物产生与治理

表四 环评结论及环评批复

表五 监测标准及监测内容

表六 监测结果

表七 环境管理检查结果

表八 结论与建议

附表

“三同时”验收登记表

附图

附图 1：项目地理位置图

附图 2：项目外环境关系图

附图 3：项目总平面布置图

附图 4：项目卫生防护距离布置图

附图 5：项目环保设施图

附图 6：项目采样图

附件

附件 1：彭州市经济科技和信息化局备案，川投资备【2018-510182-21-03-264126】
JXQB-0148 号，2018 年 11 月 28 日

附件 2：彭州市环境保护局《关于成都百嘉信家居有限公司家居生产线扩建项目
环境影响报告表的批复》，彭环审[2019]32 号，2019 年 4 月 4 号

附件 3：成都百嘉信家居有限公司厂营业执照

附件 4：委托书

附件 5：工况证明

附件 6：废胶桶回收协议

附件 7：撇水油回收协议

附件 8：废边角料、收集粉尘回收协议

附件 9：情况说明

附件 10：产品方案说明

附件 11：公众参与承诺函

附件 12：环境管理制度

附件 13：公众意见调查表

附件 14：监测报告

表一 项目基本情况

项目名称	家居生产线扩建项目				
建设单位名称	成都百嘉信家居有限公司				
法人代表	陈忠	联系人		陈忠	
联系电话	15982452067	传真	/	邮政编码	/
建设地点	彭州市工业集中发展区百苍路 108 号				
立项审批部门	彭州市经济科技和信息化局				
建设项目性质	新建 <input type="checkbox"/> 迁建 <input type="checkbox"/> 改扩建 <input checked="" type="checkbox"/> 技改迁建 <input type="checkbox"/> (划√)				
环评时间	2019年2月	现场监测时间		2019年5月29-30日	
环评报告表 审批部门	彭州市环境保 护局	文 号	彭环审[2019]32号	时 间	2019年4月4日
环评报告表 编制单位	江苏新清源环保有限公司				
投资总概算 (万元)	500	环保投资总概算 (万元)	54.6	比例	10.92%
实际总投资 (万元)	500	实际环保投资 (万元)	70	比例	14%
验收监测依据	<p>1、《国务院关于修改〈建设项目环境保护管理条例〉的决定》（国务院令 第682号，2017.7.16）；</p> <p>2、环境保护部《建设项目竣工环境保护验收暂行办法》（国环规环评[2017]4号，2017.11.20）；</p> <p>3、国家环境保护总局《关于建设项目竣工环境保护验收适用标准有关问题的函》（环函[2002]222号，2002.8.21）；</p> <p>4、成都市环境保护局《关于贯彻落实〈建设项目竣工环境保护验收暂行办法〉的通知》（成环发【2018】8号，2018年1月3日）；</p>				

	<p>5、彭州市经济科技和信息化局《企业投资项目备案通知书》，备案号：【2018-510182-21-03-264126】JXQB-0148号，2018年11月28日</p> <p>6、彭州市环境保护局《关于成都百嘉信家居有限公司家具生产线扩建项目环境影响报告表的批复》，彭环审[2019]32号，2019年4月4号。</p> <p>7、项目验收监测委托书。</p>
<p>验收监测 标准、标号、 级别</p>	<p>1、废气：《饮食业油烟排放标准（试行）》（GB18483-2001）表2小型排放标准；《大气污染物综合排放标准》（GB 16297-1996）表2中二级排放标准。</p> <p>2、《四川省固定污染源大气挥发性有机物排放标准》（DB 51/2377-2017）表3中家具制造排放标准，《四川省固定污染源大气挥发性有机物排放标准》（DB 51/2377-2017）表4中排放标准。</p> <p>3、《污水综合排放标准》（GB 8978-1996）表4中三级排放标准；《污水排入城镇下水道水质标准》（GB/T 31962-2015）表1中B级。</p> <p>4、《工业企业厂界环境噪声排放标准》（GB 12348-2008）表1中3类功能区排放标准</p> <p>5、固废：《一般工业固体废物贮存、处置场污染控制标准》（GB18599-2001）。</p> <p>6、危废：《危险废物贮存污染控制标准》（GB18597-2001）。</p>

建设项目基本情况:

一、项目基本情况

成都百嘉信家居有限公司成立于 2016 年 12 月 28 日,属于成都誉寰盛世科技有限公司旗下全资子公司,本项目位于彭州市工业集中发展区百苍路 108 号,使用成都誉寰盛世科技有限公司的部分办公楼和生产车间(1#办公楼和 2#生产车间)建设“家具生产项目”(原项目),原项目建成后,最大年产 5000 套整体家具。本项目将原项目 2#生产车间一层库房改建成一条整体家居的生产线;同时租用成都誉寰盛世科技有限公司位于彭州市工业集中发展区百苍路 108 号的 3#生产车间,增加家居移门和门板的生产线。环评设计新增年产整体家居 18000 m²、家居移门 8000 m²、门板 6000 m²,达到年产整体家居 53000 m²、家居移门 8000 m²、门板 6000 m²的生产能力;实际生产能力与环评一致。

本项目于 2018 年 11 月 28 日经彭州市经济科技和信息化局项备案,备案号:川投资备【2018-510182-21-03-264126】JXQB-0148 号;2019 年 2 月由江苏新清源环保有限公司编制完成了《成都百嘉信家居有限公司家居生产线扩建项目环境影响报告表》;2019 年 4 月 4 号彭州市环境保护局以彭环审[2019]32 号对该项目进行了批复。

2019 年 5 月,成都百嘉信家居有限公司厂委托四川九诚检测技术有限公司开展该项目的竣工环境保护验收监测工作。我公司在接受委托后,由我公司有关技术人员于 2019 年 5 月进行了现场踏勘,并在此基础上编制了环境保护验收监测方案。根据项目验收监测方案及相关标准要求,我公司于 2019 年 5 月 29 日-2019 年 5 月 30 日对本项目进行验收监测及现场调查工作,根据现场监测结果和环境管理情况,并参考建设单位提供的有关资料,编制了《成都百嘉信家居有限公司家居生产线扩建项目竣工环境保护验收监测表》。

二、验收监测范围及内容

(一) 验收监测范围

主体工程:3#车间、2#车间一层;辅助工程:1#综合楼;公用工程:停车场、供电供水等;环保设施:废水设施、废气设施、固废。

(二) 验收监测内容

- (1) 废水污染物排放浓度监测;
- (2) 废气污染物排放浓度监测;

- (3) 厂界噪声排放监测；
- (4) 固废处置情况检查；
- (5) 总量控制检查；
- (6) 环境管理检查；
- (7) 公众意见调查。

三、项目概括

(一) 工程地理位置及外环境关系

本项目位于彭州市工业集中发展区百苍路 108 号，改建原项目 2#车间一层，同时租用成都誉寰盛世科技有限公司 3#车间进行扩建。

据现场调查，项目东侧：隔厂区道路为成都誉寰盛世科技有限公司 4#综合楼、5#车间、6#车间，再向东为空地（工业用地）；南侧：为成都兴尚鑫服装展示道具有限公司，再向南为空地（工业用地）；西侧：为成都武岑科技有限公司；西北侧：为四川润达丰塑业有限公司；北侧：紧邻为白水河东路，为四川省福强包装有限责任公司，为成都金鑫宏源纤维有限公司；东北侧：为成都市宏源防水材料有限公司。均为加工生产类企业。

本项目根据生产车间划定 100m 的卫生防护距离，本项目外环境关系可知，本项目周边的企业主要是生产制，目前项目周围 1KM 范围内无公园、风景名胜、旅游景区、旅游景区、军事管理区、重要公共设施、水厂以及水源保护区等。

项目地理位置见附图 1，项目外环境关系见附图 2，项目平面布置图见附图 3。

(二) 本项目建设内容

项目名称：家居生产线扩建项目；

建设单位：成都百嘉信家居有限公司；

建设地点：彭州市工业集中发展区百苍路 108 号；

建设性质：改扩建；

建筑面积：8467.5m²；

项目总投资：500 万元。

项目环评建设内容与实际建设内容见表 1-1：

表 1-1 项目建设内容与环评内容对照表

工程分类	项目名称	环评建设内容	实际建设内容	环境问题	备注
主体工程	3#车间	2F, 位于厂区南侧, 建筑面积 4356m ² , 建设家居移门和门板的生产线。主要设备包括电子开料锯、封边机、数控雕刻机、六面钻、铰链机等	3#车间建设家居移门和门板的生产线	废气 噪声 固废	新建
	2#车间一层	位于厂区西侧, 建筑面积 3811.5m ² , 建设家具生产线。主要设备包括电子开料锯、封边机、数控雕刻机、六面钻、铰链机等	2#车间一层建设整体家具生产线		改建(原项目库房)
辅助工程	1#综合楼	位于厂区北侧, 5F 1 层为办公室和员工食堂; 2 层为办公室; 3 层、4 层为员工宿舍; 5 层为员工宿舍和干部食堂	2 层为成都百嘉信家居有限公司食堂和办公室, 其它与环评一致	废气、 废水、 噪声、 固废	依托
公用工程	停车场		同环评一致	噪声、 尾气	依托
	供配电、给排水、弱电系统、消防系统等		同环评一致	/	依托
环保工程	废水设施	生活废水: 预处理池 1 个 20m ³ , 预处理生活污水	同环评一致	生活污水	依托
		食堂废水: 食堂隔油池 2 个, 总容积为 2m ³ , 处理食堂废水	同环评一致	餐饮废水	依托
	废气设施	粉尘: 2#车间一层粉尘: 1 套, 集气罩(新建)+中央除尘器(依托)+15m 高 1#排气筒(以新老) 3#车间粉尘: 1 套集气罩+中央除尘器+15m 高 3#排气筒, (新建)	2#车间产生的粉尘经 2 套脉冲式布袋除尘器处理后经 2 根 15m 高排气筒排放, 3#车间产生的粉尘经一套脉冲式布袋除尘器处理后经 15m 高排气筒排放	粉尘	新建、以新老
VOCs: 2#车间 VOCs: 1 套, 集气罩+两级活性炭吸附装置+15m 高 2#排气筒(2#车间二层有机废气收集处理措施为以新老措施, 1 层收集措施为新建措施) 3#车间 VOCs: 1 套, 集气罩+活性炭吸附装置+活性炭吸附装置+15m 高 4#排气筒(新建)		2#车间 VOCs 与 3#车间吸塑工序中产生的有机废气经两套喷淋塔+过滤棉+光氧设施处理后经 1 根 15m 高排气筒排放;	VOCs	新建、以新老	

		食堂油烟：2套，小型油烟净化器	成都誉寰盛世科技有限公司一套、成都百嘉信家居有限公司一套	食堂油烟	依托
固废		一般固废暂存间，2个：1个位于2#车间1层；建筑面积20m ² （依托）；1个位于3#车间1层；建筑面积20m ² （新建）；均用于存放废边角料和中央除尘器收集的粉尘	同环评一致	一般工业废物	依托、新建
		危废暂存间，1个，位于3#车间1层；建筑面积5m ² ，用于存放危险废物	位于3#车间外	危险废物	新建

（三）原辅材料及能耗

本项目原辅材料及能耗与环评设计对照见表1-2。

表1-2 项目原辅材料及能耗与环评设计对照表

项目	名称	环评用量	实际用量	包装方式	来源
原辅材料	高密度科技板	6000m ³	10000	/	外购
	科技多层实木板	12500张	18000	/	外购
	PVC波音软片	150000m	180000m	/	外购
	德国汉高水性胶	1t	2t	桶装	外购
	白乳胶	3t	3t	桶装	外购
	颗粒板	2500张	5000张	/	外购
能源	水	600t/a	985.6t/a		市政供水
	电	8万度/年	120万度/年		市政电网

（四）主要工艺设备

表1-3 项目工艺设备对照表

序号	设备名称	环评数量（台/套）	实际数量（台/套）	来源
1	数控雕刻机	29	19	外购
2	电子开料锯	5	3	外购
3	推台锯	6	5	外购
4	六面钻	13	4	外购
5	冷压机	4	5	外购

6	全自动封边机	19	8	外购
7	平板砂光机	5	3	外购
8	吊镂	1	3	外购
9	立铣	3	3	外购
10	小台钻	1	1	外购
11	三排钻	3	2	外购
12	六面钻	1	2	外购
13	木线机	3	0	外购
14	铰链机	4	3	外购
15	打磨机	1	2	外购
16	刨机	2	0	外购
17	切割机	7	5	外购
18	真空吸塑机	9	5	外购
19	螺杆式空压机	2	3	外购
20	拼装机	3	0	外购
21	覆膜机	/	6	外购

(五) 项目劳动定员与生产制度

环评设计员工 32 人，年工作时间为 250 天，每天工作 8 小时。

实际劳动人员 83 人，年工作时间为 320 天，每天 8 小时。

(六) 项目变动情况

工程实际建设与环评文件、环评批复对比，变更情况如下：

(1) 项目环评设计二级活性炭吸附净化系统对喷胶、封边等工艺产生的有机废气进行处理，实际采用 2 套废气处理设施（喷淋塔+过滤棉+光氧）对产生的有机废气进行处理。

以上变动不属于重大变动。

(七) 以新带老

环评以新带老要求	实际建设
在原项目封边工序上方设置集气罩，有机废气经集气罩收集后，进入二级活性炭吸附装置处理后，由 15m 高排气筒（2#排气筒）外排。	2#车间产生的有机废气通过设置集气罩收集后，送至 3#车间 2 套废气处理设施（喷淋塔+过滤棉+光氧）处理后经 15m 高排气筒排放。
将项目粉尘排气筒（1#排气筒）增高至 15m	粉尘排气筒已增高至 15m
在车间内新建一间危废暂存间（建筑面积 5m ² ），同时对危废暂存间进行重点防渗区处理，取用防渗混凝土+HDPE 膜防渗，渗透系数≤10 ⁻¹⁰ cm/s。	新建危废暂存间 5m ² ，位于 3#车间外面，对危险废物进行存放
对生产车间和空压机房做一般防渗处理，采用防渗混凝土硬化地面，防渗混凝土厚度不低于 20cm	对生产车间和空压机房已做好一般防渗措施

表二 主要工艺流程及污染物产污环节

营运期工艺流程简述（图示）：

一、营运期工艺流程及产污环节分析

本项目将原项目 2#生产车间一层库房改建成一条整体家居的生产线；同时租用成都誉寰盛世科技有限公司位于彭州市工业集中发展区百苍路 108 号的 3#生产车间，增加家居移门和门板的生产线。本项目产品主要包括整体家具、家居移门和门板三类产品。具体流程及产污环节见图 2-1、2-2：

（1）整体家具

工艺简介：

筛选、分类：人工对外购的板材进行筛选分类。

裁板、雕刻：按照客户要求尺寸使用电子开料锯或推台锯进行裁板、雕刻机进行雕刻加工。此工序产生的主要污染物为粉尘、废边角料、噪声。

压板：俗称加厚，利用冷压机将若干相同或相异规格的材料按照设计、产品及工艺要求，通过涂胶（白乳胶，人工涂胶）及重压，使其完全粘合在一起，这一工序的主要目的是增加产品部件的厚度。此过程由于白乳胶的使用会有少量的胶水有机废气产生。

铣型：铣床对各产品部件按照设计及工艺要求铣凿成型。此工序产生的主要污染物为粉尘、噪声。

钻孔：主要是利用六面钻等钻孔机械，按照设计及工艺要求在各产品部件的指定位置进行打眼钻孔，以便于各种扣件、部件、装饰件及整个产品的顺利安装。此工序产生木屑粉尘和噪声。

砂光：使用砂光机进行人工打磨。此工序产生的主要污染物为木屑粉尘和噪声。

封边：使用封边机和白乳胶将封边条固定在木板上。此工序产生的要污染物为 VOCs、噪声、废胶水桶。

组装、检验：将各部位组装成型，检验合格后进入下一步。

包装、入库：使用泡沫、成品包装纸箱等对已制作完成的成品部件进行包裹后，转入库房暂存或外卖。

本项目整体家具使用高密度科技板（免漆板）作为原料，生产过程中无喷漆、刷漆工序。

其生产工艺流程及产污情况如下图所示：



图 2-1 整体家居工艺流程及产污情况

(2) 家居移门和门板

本项目家具移门和门板生产工艺一致，其工艺流程简介：

筛选、分类：人工对外购的板材进行筛选分类。

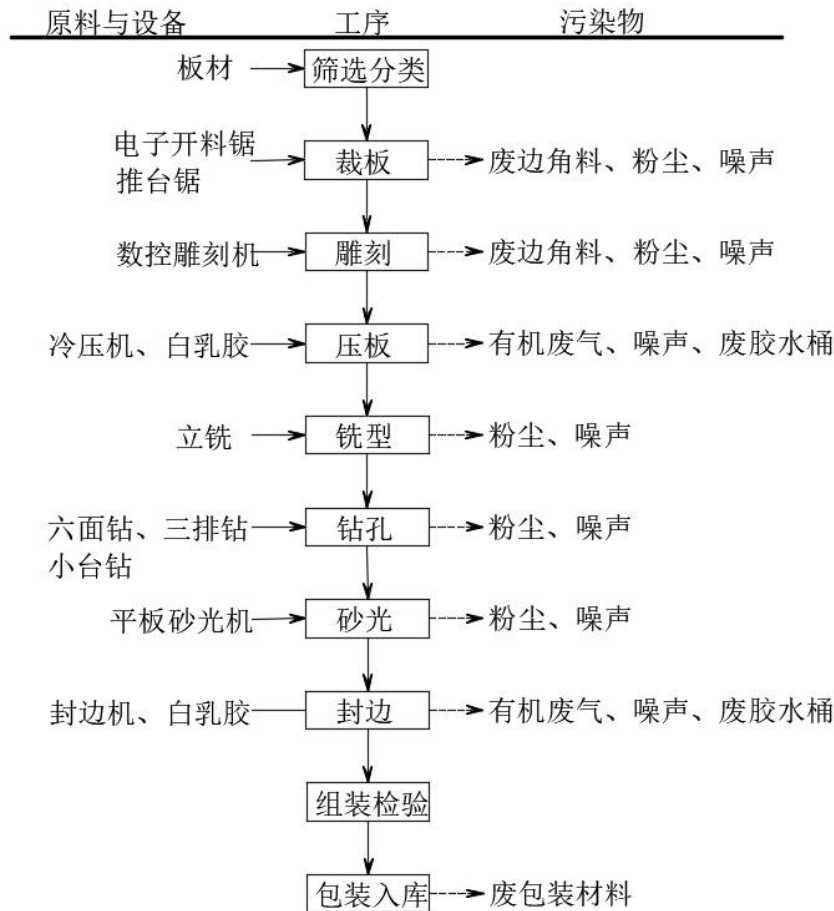
裁板、雕刻：按照客户要求尺寸使用电子开料锯或推台锯进行裁板、雕刻机进行雕刻加工。此工序产生的主要污染物为粉尘、废边角料、噪声。

压板：俗称加厚，利用冷压机将若干相同或相异规格的材料按照设计、产品及工艺要求，通过涂胶（白乳胶，人工涂胶）及重压，使其完全粘合在一起，这一工序的主要目的是增加产品部件的厚度。此过程由于白乳胶的使用会有少量的胶水有机废气产生。

铣型：铣床对各产品部件按照设计及工艺要求铣凿成型。此工序产生的主要污染物为粉尘、噪声。

钻孔：主要是利用六面钻等钻孔机械，按照设计及工艺要求在各产品部件的指定

位置进行打眼钻孔，以便于各种扣件、部件、装饰件及整个产品的顺利安装。此工序产生木屑粉尘和噪声。

砂光：使用砂光机进行人工打磨。此工序产生的主要污染物为木屑粉尘和噪声。

喷胶：在喷胶房内将水性胶喷涂在木板上，此工序产生 VOCs、噪声、废胶水桶。

吸塑：将进口波音软片（PVC）膜附在涂胶后的密度板上，用吸塑机进行真空吸塑；吸塑温度约 50 摄氏度；此工序产生 VOCs、噪声。

组装、检验：将各部位组装成型，检验合格后进入下一步。

包装、入库：使用泡沫、成品包装纸箱等对已制作完成的成品部件进行包裹后，转入库房暂存或外卖。

本项目家具移门、门板使用科技多层实木板（免漆板）作为原料，生产过程中无喷漆、刷漆工序。



图 2-2 家居移门、门板工艺流程及产污情况

二、主要污染工序

根据现场实地勘察和工程分析，项目运营期污染物产生情况如下：

(1) 废水

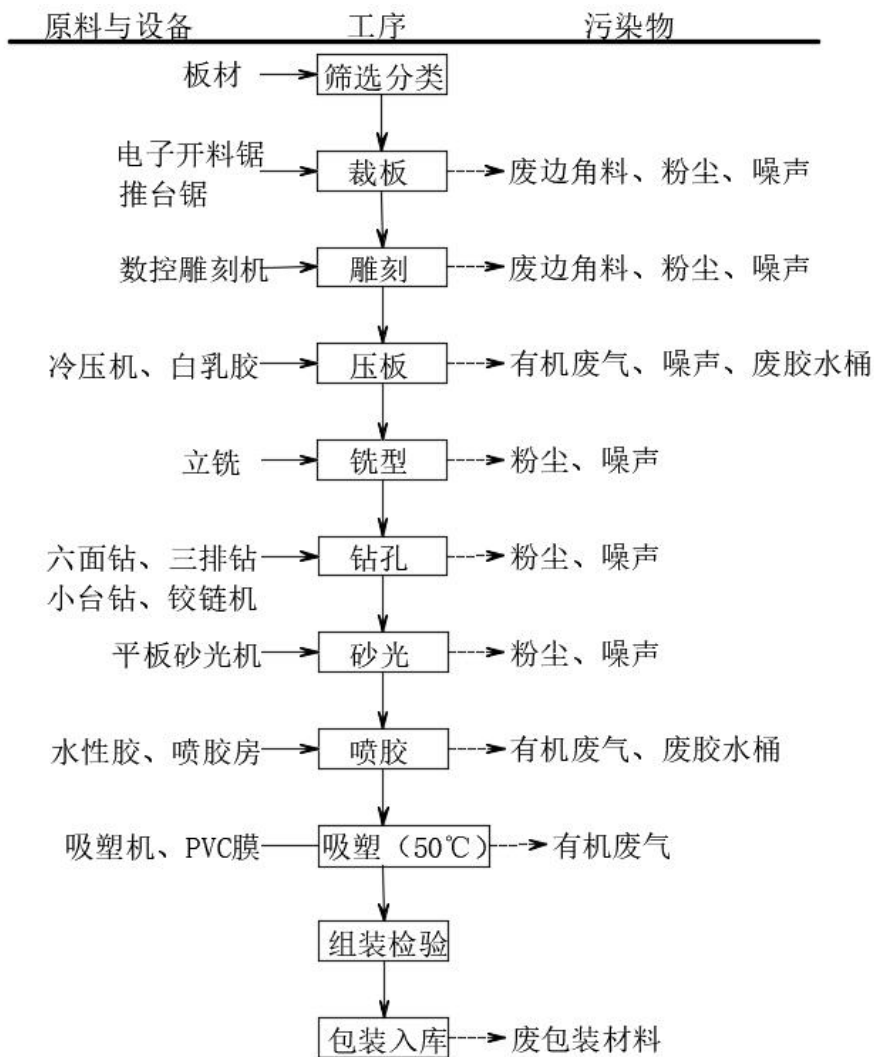
本项目运营期废水主要为生活污水、食堂废水。

(2) 废气

本项目废气主要为 VOCs、木工粉尘、食堂油烟。

(3) 噪声

机械噪声。

(4) 固体废弃物

一般废物、危险废物。

表三 主要污染物产生与治理

一、营运期污染物排放及治理

(一) 废水

本项目生产过程中无生产废水产生，废水主要来自食堂废水和员工生活污水。

1、本项目生产过程中无生产废水产生，外排废水主要来自食堂废水和员工生活污水。食堂废水经隔油池处理后，汇合生活污水依托成都誉寰盛世科技有限公司已建预处理池处理后排入彭州市污水处理厂，最终排入六支渠。

2、水量平衡



图 3-1 本项目水量平衡图 (单位 m^3/d)

(二) 废气的排放及治理

本项目废气来源主要为有机废气、木工粉尘、食堂油烟。

(1) 有机废气

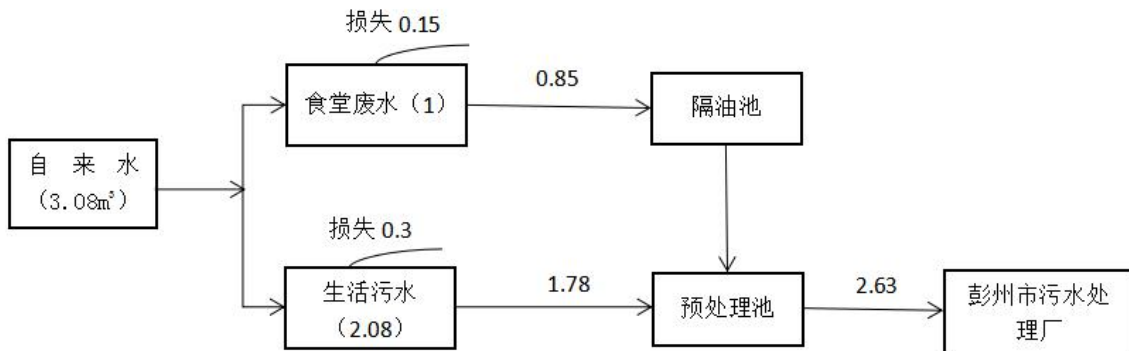
项目有机废气来源于 2#、3#车间压板、封边工序产生的有机废气，通过在封边、压板工序上方设置集气罩收集，通过 2 套废气处理设施处理（喷淋塔+过滤棉吸附+光氧处理）后，由 1 根 15m 排气筒排放。

(2) 木工粉尘

2#车间、3#车间木工工序产生的粉尘分别通过设置集气罩收集，收集的粉尘经脉冲式布袋除尘器处理后经 15m 高排气筒排放。

(3) 食堂油烟

本项目食堂油烟经油烟净化器处理后由烟道引致楼顶排放。

(三) 固废的产生及治理

本项目营运期固体废物主要为一般固废和危险废物。

一般固废：

生活垃圾、含油棉纱或手套：暂存于垃圾桶内，由环卫部门清运；

废边角料、脉冲式布袋除尘器收集的粉尘：交由成都迪林晖再生新能源有限公司进行处理；

危险废物：

废胶水桶：由康菲胶粘剂技术有限公司回收。

具体固废产生情况见表 3-1。

表 3-1 固废产生情况及处置对照表

序号	类型	污染物	环评产生量 (t/a)	实际产生量 (t/a)	去向
1	一般 固废	生活垃圾	2.5	10	环卫部门清运
2		废边角料	5	500	成都迪林晖再生新能源有限公司进行处理
3		中央除尘器收集粉尘	9.62	300	
4		含油棉纱或手套	0.3	1	环卫部门清运
4	危险 废物	隔油池废油及餐厨垃圾	0.5	/	/
5		废活性炭	0.43	0	/
6		废胶桶	0.2	200 个	康菲胶粘剂技术有限公司回收
7		废机油	0.1	0	/

(四) 噪声的排放及治理

项目噪声主要来源于风机、数控雕刻机、全自动封边机、螺杆式空压机等噪声。通过合理布局、车间建筑隔音、加强管理等措施降噪。

(五) 环保处理设施及投资

环保治理措施及投资一览表见表 3-2。

表 3-2 环保措施及投资对照一览表

项目	环评建议建设内容	实际建设内容	环评投资 (万元)	实际投资 (万元)	备注
废水 治理	食堂废水经隔油池（容积 2m ³ ）处理后和生活废水一起经污水	同环评一致	/	/	依托

		预处理池（容积 20m ³ ）处理后 达标排入市政污水管网					
废气 治理	粉尘	2#车间：集气罩（新建）+中央 除尘器+15m 排气筒(2#排气筒)	集气罩+2 套 脉冲式布袋 除尘器+2 根 15m 排气筒	1.0	10	新建 依托	
		3#车间：集气罩+中央除尘器 +15m 排气筒（4#排气筒）	集气罩+脉 冲式布袋除 尘器+15m 排 气筒	20.0	5	新建	
	有机废气	2#车间：集气罩+二级活性炭吸 附装置+15m 排气筒(1#排气筒)	2#产生的有 机废气汇入 3#车间 2 套 废气处理设 施处理后经 1 根 15m 高排 气筒排放	10.0		计入 3# 车间有 机废气 处理设 施投资	新建 （以 新老）
		3#车间：集气罩+二级活性炭吸 附装置+15m 排气筒(3#排气筒)	2 套废气处 理设施（集 气罩+喷淋 塔+过滤棉+ 光氧）+15m 排气筒	10.0	34.6		新建
噪声 治理	营运期设 备噪声	对设备设置基座减震，建筑隔 声等措施	同环评一致	2	2	新建	
固体 废物 处置	废边角料	外卖回收单位	成都迪林晖 再生新能源 有限公司进 行处理	/		新建	
	除尘器收 集粉尘	外卖回收单位		/	2	新建	
	生活垃圾	环卫部门统一收集处理	同环评一致	/	/	新建	
	隔油池废 油和餐厨 垃圾	分类收集，定期交有资质单位 处置	/	0.2	/	新建	
	废胶水桶	危废暂存间暂存，定期交供货 商回收	同环评一致	0.5	3	新建	
	活性炭、 废机油、 含油棉纱 或手套	危废暂存间暂存，定期交由有 资质单位处置	不产生废活 性炭、废机 油，含油棉 纱或手套由 环卫部门清 运	0.5	/	新建	
地下 水	胶水房、喷胶房、危废暂存间：新建一间 危废暂存间，并对胶水房、喷胶房、危废 暂存间做重点防渗处理	新建危废暂 存间 5m ²	1.0	2	新建 （以 新老）		

成都百嘉信家居有限公司家居生产线扩建项目验收监测报告表

	生产车间：一般防渗处理	同环评一致	0.5	5	新建 (以新代老)
	隔油池、污水预处理池：一般防渗处理 除重点防渗区和一般防渗区外均做简单防渗处理	同环评一致	/	5	依托
环境	在易燃物堆放处设置明显、易见、显眼防火、防爆标识	同环评一致	0.2	0.2	新建
风险	灭火器、消防推车	同环评一致	0.2	0.2	新建
防范	在厂房内外设置消防栓	同环评一致	/	/	依托
措施	雨水排放口建立切换阀，将消防消洗废水经切换阀引入厂区预处理池。	同环评一致	0.5	1	新建
	制定切合企业实际情况的应急预案	/	/	/	/
合计			54.6	70	

表四 环评结论及环评批复

一、结论

成都百嘉信家居有限公司成立于 2016 年 12 月 28 日，属于成都誉寰盛世科技有限公司旗下全资子公司。2017 年 7 月成都百嘉信家居有限公司入驻彭州园区，使用成都誉寰盛世科技有限公司位于彭州市工业集中发展区百苍路 108 号的部分办公楼和生产车间（1#办公楼和 2#生产车间）建设“家具生产项目”（原项目），原项目建成后，最大年产 5000 套整体家具。

原项目于 2017 年 9 月取得彭州市环境保护局出具的“关于成都百嘉信家居有限公司家具生产项目环境影响报告表审查批复”（彭环审【2017】24 号）（批复见附件），并于 2017 年 10 月 19 日通过环保验收（彭环验【2017】209 号（见附件））。

随着市场发展，为提高空间利用率及生产效率，提高产品竞争能力，建设单位拟投资 500 万元建设“成都百嘉信家居有限公司家居生产线扩建项目”（本项目）；本项目将原项目 2#生产车间一层（原项目为库房）改建为一条整体家居的生产线；同时租用成都誉寰盛世科技有限公司位于彭州市工业集中发展区百苍路 108 号的 3#生产车间，增加家居移门和门板的生产线。本项目改扩建完成后，可实现新增年产整体家居 18000 m²、家居移门 8000 m²、门板 6000 m²。

通过对项目所在区域环境质量现状的评价及对项目营运期进行的环境影响分析，本评价工作得出以下结论：

1、产业政策符合性结论

本项目属于《国民经济的行业分类》中的 [C2110] 木质家具制造；根据 2011 年 3 月 27 日国家发展改革委令第 9 号文《产业结构调整指导目录（2011 年本）》和 2013 年 2 月 16 日国家发展改革委令第 21 号文《国家发展改革委关于修改〈产业结构调整指导目录（2011 年本）〉有关条款的决定》（修正）》有关政策规定，本项目不属于其中鼓励类、限制类和淘汰类，故本项目属于国家产业政策允许类项目。此外，根据《产业结构调整指导目录（2011 年本）（修正）》，项目所用的设备均不在国家禁止使用的落后、淘汰生产设备之列，符合国家相关产业政策。

同时，本项目已经四川省经济和信息化委员会“川投资备[2018-510182-21-03-264126]JXQB-0148 号”下发《四川省技术改造投资项目备案表》，准予备案。

因此，项目的建设符合国家现行产业政策。

2、规划符合性结论

(1) 与彭州市工业集中发展区规划的符合性分析

根据《彭州市工业集中发展区规划环境影响报告书》中的功能定位：彭州市工业集中发展区是以医药化工业、轻工业、家具制造工业、机械制造工业、塑料制品工业为主导的工业区。

同时根据《成都市人民政府关于加快工业集中发展区建设发展的试行意见》“成府发【2008】13号”文件相关要求：重点支持“塑料制造业”产业，禁止发展“制糖、味精制造（分装除外）、印染、皮革鞣制、人造原油生产、炼焦、核燃料加工、再生橡胶制造、金属冶炼（压延加工除外）”产业。

本项目为家具生产项目，因此该项目符合彭州市工业集中发展区产业定位要求和引资要求。

(2) 与彭州土地利用规划符合性分析

本项目改建原项目部分车间，同时租用成都誉寰盛世科技有限公司位于彭州市工业集中发展区百苍路108号的闲置车间进行改扩建。根据成都市彭州市人民政府出具的《国有土地使用证》（彭国用2015第5124号）可知，本项目用地性质为工业用地。及彭州市城乡规划和建设局颁发的建设用地规划许可证（地字第510182201520012号），项目用地为工业用地，符合城乡规划要求。

综上所述，本项目在此建设符合彭州市工业集中发展区规划要求，与外环境相容，选址合理。

3、选址合理性结论

本项目位于彭州市工业集中发展区百苍路108号，改建原项目2#车间一层，同时租用成都誉寰盛世科技有限公司3#车间进行扩建。根据现场勘探，周边企业主要为加工生产类企业，外环境关系如下：

东侧：隔厂区道路18m处为成都誉寰盛世科技有限公司4#综合楼、5#车间、6#车间，再向东为空地（工业用地）；

南侧：5m处为成都兴尚鑫服装展示道具有限公司，再向南为空地（工业用地）；

西侧：6m处为成都武岑科技有限公司；

西北侧：136m处为四川润达丰塑业有限公司；

北侧：紧邻为白水河东路，50m处为四川省福强包装有限责任公司，60m处为成都

金鑫宏源纤维有限公司；

东北侧：190m处为成都市宏源防水材料有限公司。

项目1km范围内无公园、风景名胜、旅游景区、军事管理区、重要公共设施、水厂以及水源保护区等。因此，评价认为，本项目外环境无重大环境制约因素。

综上所述，本项目在此建设符合彭州市工业集中发展区规划要求，与外环境相容，选址合理。

4、区域环境质量现状评价结论

(1) 大气环境质量

1) 环境空气质量现状

项目区环境现状监测结果可知，项目所在区域除 2#监测点位 $PM_{2.5}$ 日均浓度略有超标外，其他监测指标均能满足《环境空气质量标准》（GB3095-2012）中二级标准限值要求。

2) 地表水环境质量，项目区环境现状监测结果可知，污水处理厂排口上游500m处总磷轻度超标，污水处理厂排口下游1000m处化学需氧量、五日生化需氧量、氨氮超标，超标原因主要是农业面源造成的污染和居民散户生活污水散排。

3) 声学环境质量

项目各监测点位昼、夜间监测值均不超标，满足《声环境质量标准》（GB3096—2008）中 3 类标准限值要求，表明项目区域内声环境质量良好。

5、施工期环境影响评价结论本项目施工期在严格执行环评提出的相关污染物治理措施、保证达标排放的前提下，施工作业不会对外环境造成明显影响。

6、营运期环境影响评价结论

(1) 大气环境影响分析

本项目大气污染物主要为粉尘和有机废气。通过上面分析可知，项目所产生的废气在落实环评要求后全部可实现达标排放，不会对环境造成污染。因此，项目废气不会对大气造成不良影响。

(2) 水环境影响分析

本项目食堂废水经隔油池处理后和生活废水一起经污水预处理池处理后达标排入市政污水管网。因此，本项目运行不会对地表水体的水质产生不良影响。

(3) 声环境影响分析

项目针对各噪声源的声频特征，对设备相应采取基脚减振、车间隔声、距离衰减等措施后，项目运行时的厂界噪声值能够达到《工业企业厂界环境噪声排放标准》(GB12348-2008)3类标准要求。因此，只要控制好机器运作方式和时间，尽量避免晚间运行，则不会发生扰民现象。

(4) 固体废物影响分析

分析表明，各项固体废弃物处置措施可行，只要在工作中，将各项成立措施落实到实处，认真执行，就能将工程固体废弃物对环境的影响降低到最小程度，不会对环境产生影响和危害。

(5) 环境风险分析

项目营运过程中存在着一定的环境风险，但只要加强管理，建立健全相应的风险防范管理、应急措施，并在管理及运行中认真落实相关安全生产管理规定、消防规定、环境风险中提出的措施和相关环保规定，确保安全生产，制定相应的事故企业应急预案，并在得到安监、消防、公安、环保管理部门验收后再营运，则其营运期的环境风险可接受，并且环境风险事故隐患可降至最低。

(6) 总平面布置合理性

本项目将原项目 2#生产车间一层库房改建成一条整体家居的生产线；同时租用成 3#闲置生产车间，增加家居移门和门板的生产线；本项目新增员工 20 人，依托原项目已租赁的 1#综合楼进行办公生活。

在总体布局上，本项目遵循“分区合理、工艺流畅、物流短捷，突出环保与安全”的原则，结合场地的用地条件及生产工艺，综合考虑环保、消防、绿化、劳动卫生等要求，进行了平面布置统筹安排。

根据总平面布置图可知，整个厂区呈南北走向矩形布置。厂区按功能分为两大区，分别为生产区和办公生活区；办公生活区与生产区相互独立，功能分区明确。

办公区位于项目北侧，依托原项目已租赁的 1#综合楼进行办公生活。

生产区位于项目南侧（2#生产车间一层和 3#生产车间），生产设备集中布置于车间中部，远离环境敏感点，不会对周边环境产生较大的影响。

原项目生产区位于 2#生产车间二层，与本项目生产区相互独立，本项目生产不会对原项目产生影响。

项目拟在 3#车间内及 2#、3#车间走廊上，布置有中央吸尘系统对各个加工工序

产生的粉尘进行收集，布置合理。项目污水处理设施利用成都誉寰盛世科技有限公司已建预处理池，布置在 4#办公综合楼外。食堂油烟经处理后用管道于楼顶排放，布置合理。

总体而言，本项目总平面布置基本合理

(7) 外环境对本项目影响分析

同时，根据外环境可知，本项目环境敏感点为东侧 18m 处的成都誉寰盛世科技有限公司 4#综合楼；4#综合楼主要为成都誉寰盛世科技有限公司的办公室和员工宿舍；本项目生产车间布置在远离 4#综合楼方向，其生产过程中产生的噪声对 4#综合楼影响较小；同时，本项目夜间不进行生产，因此不会影响誉寰盛世科技有限公司员工休息；因此项目不会对环境敏感点产生明显影响。

另，根据环境影响分析章节可知，本项目根据生产车间划定 100m 的卫生防护距离，根据本项目外环境关系可知，本项目卫生防护距离内的企业主要是生产制造类的企业，因此本项目周对边环境影响较小。

项目总平面布置满足合理组织功能分区，做到节约用地、节省投资、满足生产工艺要求，做到物流畅通、运输路线合理。

(8) 环保投资

本项目的环保投资预计 54.6 万元，占项目总投资的 10.92%，环保建设内容包括施工期环保、废气处理措施、废水处理设施、噪声治理，实施这些环保措施后，可有效解决项目营运后的“三废”污染问题，并有利于改善区内生态环境，其防治污染、改善生态环境的环保措施有效可行。

9、建设项目可行性结论

本项目符合彭州市工业集中发展区规划，选址合理。项目符合国家现行产业政策。项目施工期、营运期产生的污染物在按本报告表中所提出的措施及方案进行治理、控制，并加强内部管理的前提下，项目对周围环境不会产生污染性影响。因此，从环境保护的角度来看，本项目在彭州市工业集中发展区百苍路 108 号建设是可行的。

二、要求及建议

公司应认真贯彻执行国家和地方的各项环保法规和方针政策，建立一套完善的“环境管理手册”，落实环境管理规章制度，强化管理，确定专门的环境管理人员，落实专人负责环保处理设施的运行和维护，接受当地环保部门的监督和管理。在当地

环保部门的指导下，定期对污染物进行监测，并建立污染物管理档案。

- 1、认真落实报告中提出的各项环保措施，加强环保设施的维护和管理。
- 2、落实环保资金，以实施治污措施，实现污染物达标排放。
- 3、企业应认真执行国家和地方的各项环保法规和要求，明确厂内环保机构的主要职责，建立健全各项规章制度。
- 4、企业应强化管理，树立环保意识，并由专人通过培训负责环保工作。
- 5、本项目不得实施喷漆工艺。

三、环评批复内容

一、项目符合国家产业政策，《报告表》已经通过专家技术评审，所提各项环保措施能够满足污染防治要求，可作为执行“三同时”制度的依据，同意按审查批准的设计进行建设。

二、项目总投资 500 万元，其中环保投资 54.6 万元。成都百嘉信家居有限公司利用厂区已建生产车间实施“家居生产线扩建项目”，主要建设内容为：将 2#生产车间 1F 的库房改建为 1 条家具生产线，于 3#生产车间新增家居移门和木板生产线。项目建成后，将新增年产整体家居 18000m²、家居移门 8000 m²、门板 6000m²的生产能力。全厂将形成年产整体家具 53000m²、家居移门 8000m²、门板 6000m²的生产能力。

三、项目系改扩建项目，你单位应加强施工废水管理，施工废水按行业规范沉淀后回用，生活污水经预处理后排入市政管网。同时加强扬尘防治，合理安排施工时间，禁止夜间施工，采取减振等降噪措施，避免施工期噪声对居民生活造成影响。禁止在厂区内燃烧固体废弃物及其他可燃物。

四、严格执行环境保护“三同时”制度，建立完善的环境管理机制。在生产过程中，应按《报告表》提出的污染防治措施要求，具体重点做好以下几项工作：

1、项目运营期废气主要为裁板、雕刻、铣型、钻孔、砂光等工序产生的木质粉尘，以及压板、封边、吸塑、喷胶等工序产生的有机废气，废气经采取环评要求的有效措施治理后达标排放。

2、项目运营期产生的废水主要为生活污水，生活污水依托厂区已建污水处理池处理达《污水综合排放标准》(GB8978-1996)三级标准后，经园区污水管网排入彭州市污水处理厂进一步处理达《城镇污水处理厂污染物排放标准》(GB18918-2002)

一级 A 标准后，尾水排入六支渠。

3、项目营运期间噪声主要来自设备运行产生的噪声，通过对高噪声设备进行合理布置，尽量选用低噪声设备，做好减振防噪措施，以减轻设备运行噪声对环境的影响，场界噪声应满足《工业企业厂界环境噪声排放标准》（GB12348-2008）中 3 类标准限值的要求，

4、项目产生的固体废物要做好分类处置，保证去向合理；建设规范的一般废物和危险废物堆放场所，危险废物应集中收集后交由资质单位处理。

5、强化污染风险防范。建立完善环境风险防范制度，按照企业制定的应急预案，加强应急演练，确保环境安全。

五、项目性质、规模、地点、生产工艺、污染防治措施、生态保护措施发生重大变更的，必须重新报批。

六、严格执行环境保护“三同时”制度，建立完善的环境管理机制。项目主体工程 and 环保设施竣工后，依法办理排污许可证后方可排放污染物，必须按规定程序完成环境保护验收，验收合格后，项目方可投入使用。否则，将按相关环保法律法规

七、请各相关职能部门按照职能职责做好该项目日常的环境保护监督管理工作。

详见彭环审[2019]32号

表五 监测标准及监测内容

一、监测标准

验收监测标准与环评标准见表 5-1:

表 5-1 验收监测标准与环评标准对照表

类型	验收标准		环评标准	
环境空气	\		《环境空气质量标准》（GB3095-2012）中二级标准	
地表水环境	\		《地表水环境质量标准》（GB3838-2002）中Ⅲ类水体标准	
厂界噪声	《工业企业厂界环境噪声排放标准》（GB 12348-2008）表 1 中 3 类功能区排放标准		《工业企业厂界环境噪声排放标准》（GB12348-2008）3 类标准	
	昼间：Leq（dB（A））	60	昼间：Leq（dB（A））	65
			夜间：Leq（dB（A））	55
废气	《大气污染物综合排放标准》（GB 16297-1996）表 2 中二级排放标准		《大气污染物综合排放标准》（GB16297-1996）表 2 中二级排放标准	
	《四川省固定污染源大气挥发性有机物排放标准》（DB 51/2377-2017）表 4 中排放标准		《四川省固定污染源大气挥发性有机物排放标准》（征求意见稿）表 3、表 4 中家具制造行业 VOCs 排放标准	
	《饮食业油烟排放标准（试行）》（GB 18483-2001）表 2 小型排放标准		《饮食业油烟排放标准（试行）》（GB 18483-2001）表 2 小型排放标准	
废水	《污水综合排放标准》（GB 8978-1996）表 4 中三级排放标准		《污水综合排放标准》（GB8978—1996）表 4 中三级排放标准	
	《污水排入城镇下水道水质标准》（GB/T 31962-2015）表 1 中 B 级		/	

二、验收监测内容

（一）验收期间工况情况

验收监测期间，2019 年 5 月 29 日-5 月 30 日环保设施正常运行，各设备正常开启，工况负荷达到 75%以上，满足建设项目竣工环境保护验收条件。

表 5-2 验收监测工况表

日期	设计生产能力	实际生产能力	负荷 (%)
2019. 5. 29	年产整体家居 150000 m ² 、 家居移门 20000 m ² 、门板 20000 m ²	生产整体家居 356. 25 m ² 、家居移 门 47. 5 m ² 、门板 47. 5 m ²	76
2019. 5. 30		生产整体家居 389. 1 m ² 、家居移门 51. 9 m ² 、门板 51. 9 m ²	83

(二) 废水

1. 废水监测内容

监测点位：见监测布点图

监测因子：pH、悬浮物、动植物油类、化学需氧量、五日生化需氧量、氨氮、总磷

监测频次：2 天 1 点四频次

2. 分析方法

监测分析方法见表 5-3。

表 5-3 废水监测内容

检测类别	检测项目	检测方法	检测仪器及型号	仪器编号	检出限
水和 废水	pH	水质 pH 值的测定 玻璃电 极法 GB 6920-86	pH 计 PHS-3C	JC/YQ001	/
	悬浮物	水质 悬浮物的测定 重量 法 GB 11901-89	电子天平 BSA224S-CW	JC/YQ031	4mg/L
	化学需氧量	水质 化学需氧量的测定 重铬酸盐法 HJ 828-2017	50ml 酸式滴定 管	JC/LQ23	4mg/L
	五日生化需 氧量	水质 五日生化需氧量 (BOD ₅) 的测定 稀释与接种法 HJ 505-2009	多参数测试仪 Seven Excellence	JC/YQ150	0. 5mg/L
	动植物油类	水质 石油类和动植物油类 的测定红外分光光度法 HJ 637-2012	红外测油仪 JLBG-125	JC/YQ035	0. 04mg/L
	氨氮	水质 氨氮的测定 纳氏试剂分光光度法 HJ 535-2009	紫外可见分光光 度计 TU-1810	JC/YQ083	0. 025mg/ L
	总磷	水质 总磷的测定 钼酸铵分 光光度法 GB 11893-89	紫外可见分光光 度计 UV-1800PC	JC/YQ027	0. 01mg/L

(三) 废气

1. 废气监测内容

监测点位：见监测布点图

监测因子：有组织废气检测项目：颗粒物、VOCs（以非甲烷总烃计）、苯、甲苯、二甲苯、甲醛、油烟；无组织废气检测项目：颗粒物、VOCs（以非甲烷总烃计）、苯、甲苯、二甲苯、甲醛。

2. 分析方法

监测分析方法见表 5-4。

表 5-4 废气监测方法

监测类别	监测项目	监测方法
空气和 废气	苯	环境空气 苯系物的测定 固体吸附/热脱附-气相色谱法 HJ 583-2010
	甲苯	
	二甲苯	
	VOCs（以非甲烷总烃计）	固定污染源废气 总烃、甲烷和非甲烷总烃的测定 气相色谱法 HJ 38-2017
		环境空气 总烃、甲烷和非甲烷总烃的测定 直接进样- 气相色谱法 HJ 604-2017
	甲醛	空气质量 甲醛的测定 乙酰丙酮分光光度法 GB/T 15516-1995
油烟	饮食业油烟排放标准（试行） GB 18483-2001 饮食业油烟采样方法及分析方法 （附录 A）	

表 5-5 有组织废气检测断面及相关信息

断面序号	断面位置	污染源名称	净化设备	排气筒高度(m)	燃料类型	建设时间	基准灶头数(个)	工况说明
/	垂直管道距地 13m 处	3#车间有机废气	喷淋塔+过滤棉+光氧处理设施	15	/	/	/	正常
/	水平直管道距地 5.6m 处，距变径 0.6m	厨房油烟	静电式油烟净化器	5.6	天然气	/	1	正常

/	垂直管道距地 7.5m 处	3#车间粉尘	脉冲式布袋除尘	15	/	/	/	正常
/	垂直管道距地 8.2m 处	2#车间粉尘	脉冲式布袋除尘	15	/	/	/	正常
/	垂直管道距地 8.2m 处	2#车间粉尘	脉冲式布袋除尘	15	/	/	/	正常

表 5-6 无组织废气检测点位信息

点位序号	点位名称	采样时间	检测项目	持续风向	风速 (m/s)	天气情况
1#	项目厂界东南侧	2019.05.29 - 2019.05.30	颗粒物、VOCs (以非甲烷总烃计)、苯、甲苯、二甲苯、甲醛	无持续风向	<0.3	阴
2#	项目厂界东南侧	2019.05.29 - 2019.05.30	颗粒物、VOCs (以非甲烷总烃计)、苯、甲苯、二甲苯、甲醛	无持续风向	<0.3	阴
3#	项目厂界东北侧	2019.05.29 - 2019.05.30	颗粒物、VOCs (以非甲烷总烃计)、苯、甲苯、二甲苯、甲醛	无持续风向	<0.3	阴
4#	项目厂界东北侧	2019.05.29 - 2019.05.30	颗粒物、VOCs (以非甲烷总烃计)、苯、甲苯、二甲苯、甲醛	无持续风向	<0.3	阴

(四) 噪声

1. 噪声监测内容

监测点位：见监测布点图

监测频率：2 天 4 点昼间 2 次

监测方法：《工业企业厂界环境噪声排放标准》（GB12348-2008）表 1 中 3 类功能区排放标准。

表 5-7 噪废气检测点位信息

点位序号	测点位置	检测时间	主要声源	功能区类别/房间类型	运行时段	测试时工况
1#	项目厂界东南侧外 1m 处	2019.05.29-2019.05.30	风机、切割机	3	昼间	正常
2#	项目厂界东侧外 1m	2019.05.29-2019.05.30	风机、切割	3	昼间	正常

	处	.30	机、六面钻			
3#	项目厂界东北侧外 1m 处	2019.05.29-2019.05 .30	风机、封边 机、	3	昼间	正常
4#	项目厂界西侧外 1m 处	2019.05.29-2019.05 .30	六面钻、封边 机	3	昼间	正常
5#	项目厂界西南侧外 1m 处	2019.05.29-2019.05 .30	风机	3	昼间	正常
6#	项目厂界南侧外 1m 处	2019.05.29-2019.05 .30	风机	3	昼间	正常



图 5-1 3#车间有机废气检测布点图



图 5-2 3#车间粉尘（2#管道）检测布点图

2#车间粉尘（1#管道）、2#车间粉尘（2#管道）检测布点图

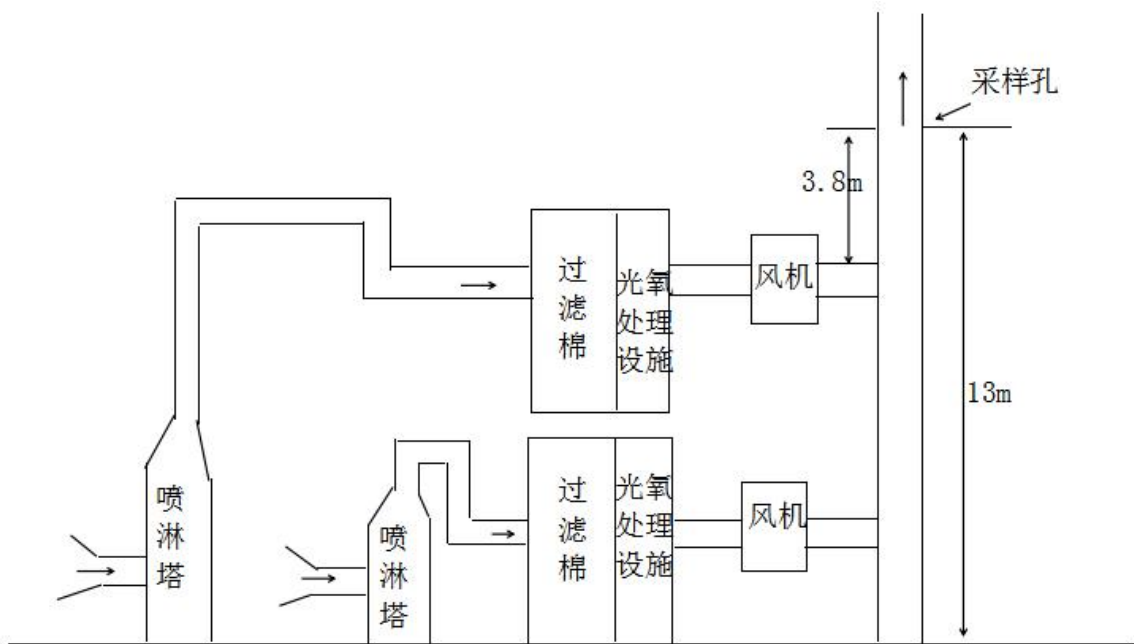

图 5-3 2#车间粉尘（1#管道）、2#车间粉尘（2#管道）检测布点图

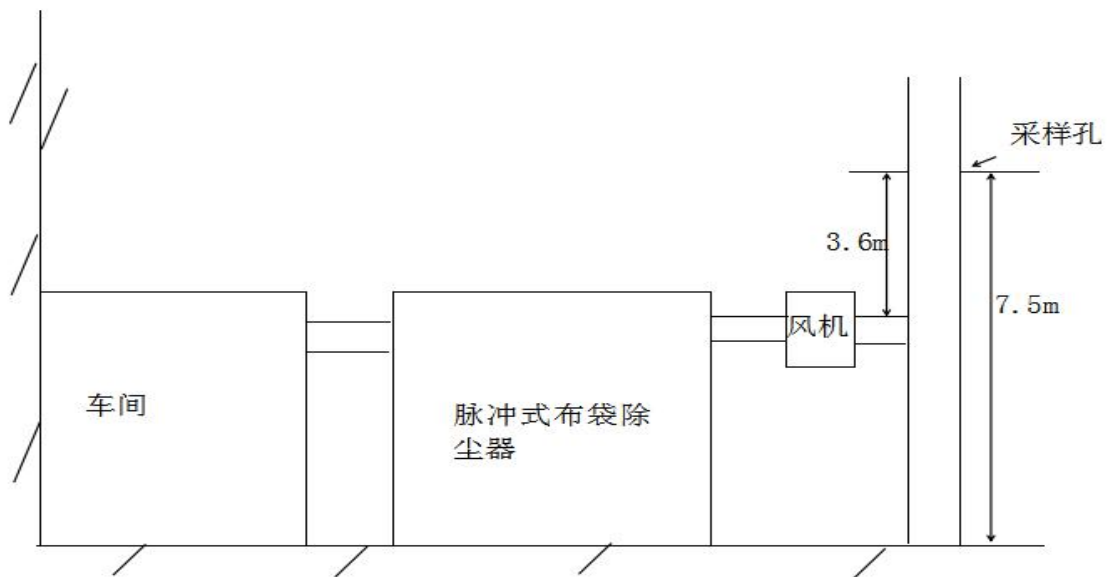

图 5-4 厨房油烟检测布点图

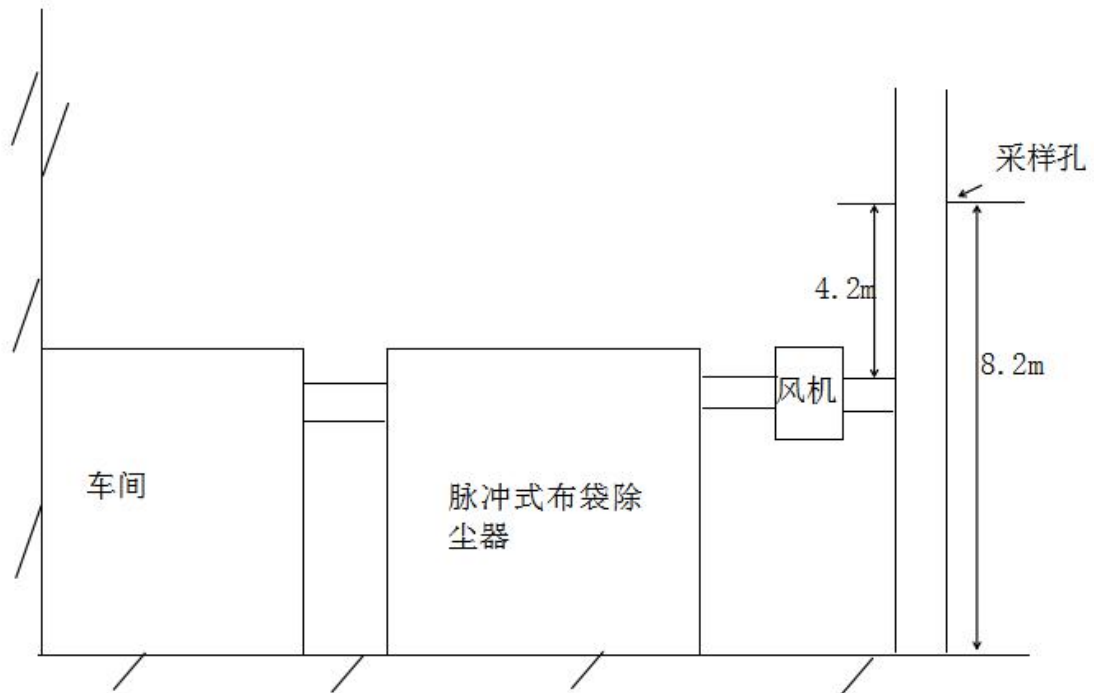

三、质量保证和质量控制

为了确保监测数据的合理性、可靠性和准确性，整个验收监测过程中进行了全过程（包括布点、采样、样品运输、实验室分析、数据处理、报告审核等）的质量控制。

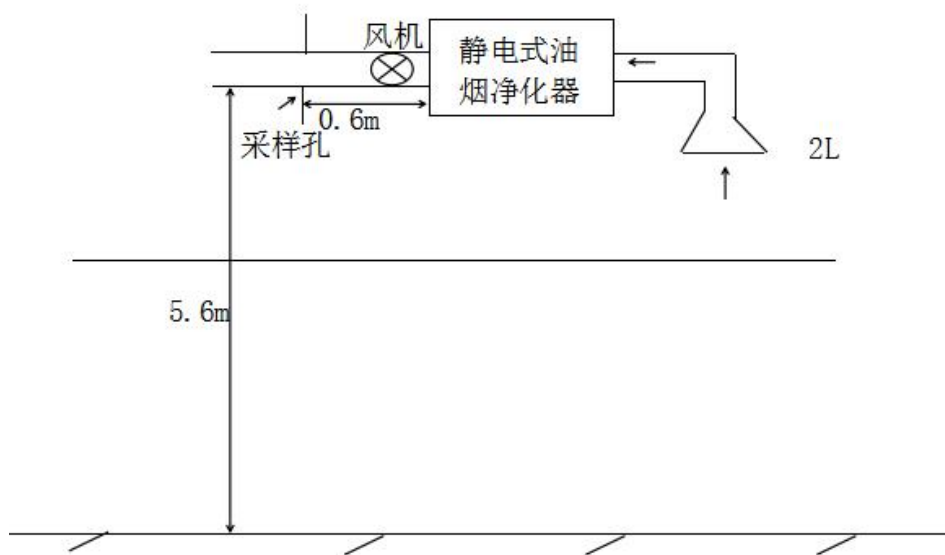
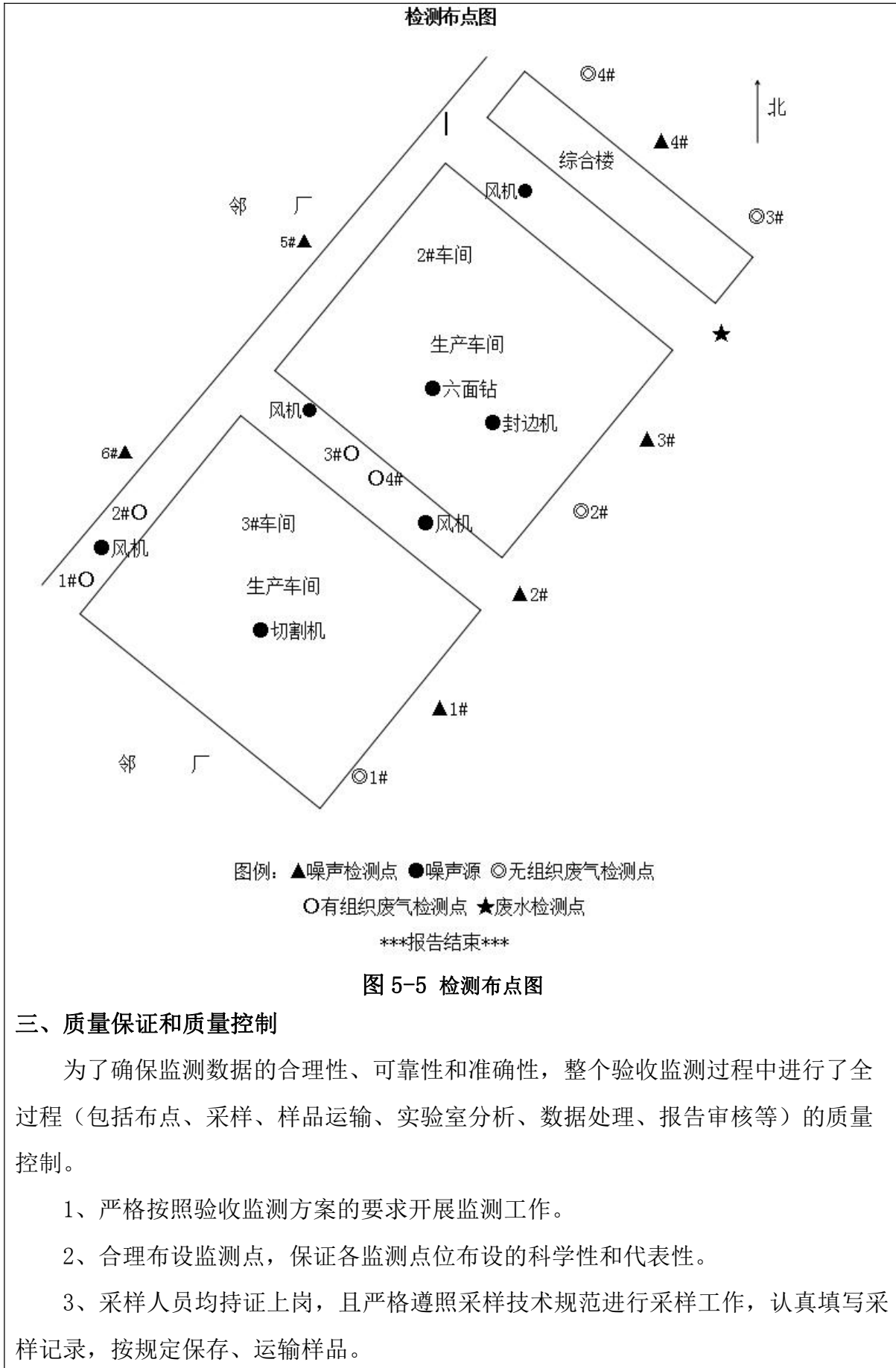
- 1、严格按照验收监测方案的要求开展监测工作。
- 2、合理布设监测点，保证各监测点位布设的科学性和代表性。
- 3、采样人员均持证上岗，且严格遵照采样技术规范进行采样工作，认真填写采样记录，按规定保存、运输样品。

4、及时了解工况情况，确保监测过程中工况负荷满足验收要求。

5、监测分析采用国家有关部门颁布的标准分析方法或推荐方法；所有监测仪器、量具均经过计量部门检定合格并在有效期内使用。

6、气样测定前校准仪器；噪声测定前后校准仪器，校准前后声级差 $\leq 0.5\text{dB}$ 。以此对分析、测定结果进行质量控制。

7、采样过程中采集了平行样；实验室分析过程中按规定进行平行样和质控样的测定。

8、监测报告严格实行三级审核制度。

表 6 监测结果

表 6-1 废水监测结果

采样日期	2019. 05. 29					2019. 05. 30					标准 限值
采样时间	第一次	第二次	第三次	第四次	平均值	第一次	第二次	第三次	第四次	平均值	
样品编号 检测项目	2019042313 -W1	2019042313 -W2	2019042313 -W3	2019042313 -W4	/	2019042313 -W5	2019042313 -W6	2019042313 -W7	2019042313 -W8	/	
pH (无量纲)	6.77	6.75	6.74	6.72	/	6.75	6.74	6.72	6.78	/	6-9
悬浮物 (mg/L)	102	99	101	105	102	103	107	105	103	105	400
化学需氧量 (mg/L)	325	311	320	316	318	319	321	327	331	324	500
五日生化需氧 量 (mg/L)	130	146	133	139	137	114	114	108	113	112	300
氨氮 (mg/L)	29.7	30.0	30.1	30.0	30.0	30.0	30.3	30.1	29.8	30.0	45
总磷 (mg/L)	3.39	4.02	4.09	3.96	3.87	4.42	4.47	4.39	4.49	4.44	8
动植物油 (mg/L)	2.39	2.30	2.36	2.34	2.35	3.63	2.59	2.63	2.58	2.86	100

该项目总排口污染因子：pH、化学需氧量、五日生化需氧量、悬浮物、动植物油均符合《污水综合排放标准》（GB 8978-1996）表 4 中三级排放标准；氨氮、总磷参照《污水排入城镇下水道水质标准》（GB/T 31962-2015）表 1 中 B 级排放标准。

表 6—2 质量控制统计结果

序号	检测时间	污染物	样品数量 (份)	平行				加标回收率				有证标准标样			
				个数	检查率 (%)	相对偏差 (%)	合格/ 否	个数	检查率 (%)	加标回 收率(%)	合格/ 否	个数	实测值	真值	合格/ 否
1	2019.05.29	化学需氧量	4	1	25	0.31	合格	/	/	/	/	1	214	211±8	合格
2		五日生化需氧量	4	1	25	1.54	合格	/	/	/	/	1	82.3	82.3±5.9	合格
3		氨氮	4	1	25	0.42	合格	/	/	/	/	1	3.16	3.09±0.12	合格
4		总磷	4	1	25	0.2	合格	1	25	97.6	合格	1	0.466	0.451±0.018	合格
5	2019.05.30	化学需氧量	4	/	/	/	/	/	/	/	/	1	214	211±8	合格
6		五日生化需氧量	4	1	25	0.44	合格	/	/	/	/	1	81.1	82.3±5.9	合格
7		氨氮	4	1	25	0.17	合格	/	/	/	/	1	3.11	3.09±0.12	合格
8		总磷	4	1	25	0.02	合格	1	25	96.9	合格	1	0.466	0.451±0.018	合格

表 6-3 3#车间有机废气检测结果

检测日期	检测项目	检测结果							排气筒高度 (m)	
		样品编号	实测浓度 (mg/m ³)	平均值 (mg/m ³)	排放浓度 (mg/m ³)	排放浓度标准限值 (mg/m ³)	排放速率 (kg/h)	排放速率标准限值 (kg/h)		
2019.05.29	标干烟气流量	/	18674 (m ³ /h)							15
	VOCs(以非甲烷总烃计)	2019042313-A1	2.51	2.55	2.55	60	0.048	3.4		
		2019042313-A2	2.63							
		2019042313-A3	2.52							
	标干烟气流量	/	18674 (m ³ /h)							
	苯	2019042313-A1	0.0227	0.0149	0.0149	1	2.79×10 ⁴	0.2		
		2019042313-A2	0.0092							
		2019042313-A3	0.0129							
	甲苯	2019042313-A1	0.123	0.0658	0.0658	5	1.23×10 ³	0.4		
		2019042313-A2	0.0447							
		2019042313-A3	0.0298							
	二甲苯	2019042313-A1	0.275	0.172	0.172	15	3.20×10 ³	0.6		
		2019042313-A2	0.132							
		2019042313-A3	0.108							
	标干烟气流量	/	18674 (m ³ /h)							
甲醛	2019042313-A1	0.206	0.197	0.197	5	3.67×10 ³	0.2			
	2019042313-A2	0.206								
	2019042313-A3	0.178								
2019.05.30	标干烟气流量	/	19185 (m ³ /h)							
	VOCs(以非甲烷总烃计)	2019042313-A4	1.10	1.54	1.54	60	0.030	3.4		
		2019042313-A5	1.50							
		2019042313-A6	2.01							

本次检测结果表明, 该项目 3#车间有组织排放的苯、甲苯、二甲苯、VOCs(以非甲烷总烃计) 的排

放浓度和排放速率均符合《四川省固定污染源大气挥发性有机物排放标准》（DB 51/2377-2017）表 3 中家具制造排放标准；甲醛的排放浓度和排放速率均符合《四川省固定污染源大气挥发性有机物排放标准》（DB 51/2377-2017）表 4 中排放标准。

表 6-4 3#车间粉尘检测结果

检测日期	检测项目	检测结果							排气筒高度 (m)	
		样品编号	实测浓度 (mg/m ³)	平均值 (mg/m ³)	排放浓度 (mg/m ³)	排放浓度标准限值 (mg/m ³)	排放速率 (kg/h)	排放速率标准限值 (kg/h)		
2019.05.29	标干烟气流量	/	10512 (m ³ /h)							15
	颗粒物	2019042313-A1	7.58	6.65	<20	120	0.070	3.5		
		2019042313-A2	6.63							
		2019042313-A3	5.74							
2019.05.30	标干烟气流量	/	9864 (m ³ /h)							15
	颗粒物	2019042313-A10	6.62	5.88	<20	120	0.058	3.5		
		2019042313-A11	4.96							
		2019042313-A12	6.05							

备注：颗粒物实测排放浓度 2019 年 5 月 29 日为 6.65mg/m³，2019 年 5 月 30 日为 5.88mg/m³，根据《固定污染源排气中颗粒物测定与气态污染物采样方法》（GB/T 16157-1996）的要求，采用本标准检测浓度小于等于 20mg/m³时，测定结果表述<20mg/m³。

该项目 3#车间有组织排放的颗粒物排放浓度和排放速率符合《大气污染物综合排放标准》（GB 16297-1996）表 2 中二级排放标准。

表 6-5 2#车间粉尘（1#管道）检测结果

检测日期	检测项目	检测结果							排气筒高度 (m)	
		样品编号	实测浓度 (mg/m ³)	平均值 (mg/m ³)	排放浓度 (mg/m ³)	排放浓度标准限值 (mg/m ³)	排放速率 (kg/h)	排放速率标准限值 (kg/h)		
2019.05.29	标干烟气流量	/	15731 (m ³ /h)							15
	颗粒物	2019042313-A4	3.30	4.25	<20	120	0.067	3.5		
		2019042313-A5	4.45							
		2019042313-A6	5.01							
2019.05.30	标干烟气流量	/	15762 (m ³ /h)							15
	颗粒物	2019042313-A13	2.99	3.75	<20	120	0.059	3.5		
		2019042313-A14	3.86							
		2019042313-A15	4.42							

备注：颗粒物实测排放浓度 2019 年 5 月 29 日为 4.25mg/m³，2019 年 5 月 30 日为 3.75mg/m³，根据

《固定污染源排气中颗粒物测定与气态污染物采样方法》（GB/T 16157-1996）的要求，采用本标准检测浓度小于等于 20mg/m³时，测定结果表述<20mg/m³。

分析评价：本次检测结果表明，该项目 2#车间有组织排放的颗粒物排放浓度符合《大气污染物综合排放标准》（GB 16297-1996）表 2 中二级排放标准。

表 6-6 2#车间粉尘（2#管道）检测结果

检测日期	检测项目	检测结果							排气筒高度 (m)	
		样品编号	实测浓度 (mg/m ³)	平均值 (mg/m ³)	排放浓度 (mg/m ³)	排放浓度标准限值 (mg/m ³)	排放速率 (kg/h)	排放速率标准限值 (kg/h)		
2019.05.29	标干烟气流量	/	16414 (m ³ /h)							15
	颗粒物	2019042313-A7	2.65	2.86	<20	120	0.047	3.5		
		2019042313-A8	3.35							
2019042313-A9		2.58								
2019.05.30	标干烟气流量	/	16528 (m ³ /h)							
	颗粒物	2019042313-A16	3.71	3.31	<20	120	0.055	3.5		
		2019042313-A17	3.28							
		2019042313-A18	2.96							

备注：颗粒物实测排放浓度 2019 年 5 月 29 日为 2.86mg/m³，2019 年 5 月 30 日为 3.31mg/m³，根据《固定污染源排气中颗粒物测定与气态污染物采样方法》（GB/T 16157-1996）的要求，采用本标准检测浓度小于等于 20mg/m³时，测定结果表述<20mg/m³。

分析评价：本次检测结果表明，该项目 2#车间有组织排放的颗粒物排放浓度符合《大气污染物综合排放标准》（GB 16297-1996）表 2 中二级排放标准。

表 6-7 厨房油烟检测结果

检测日期	检测项目	检测结果							排气筒高度 (m)	
		样品编号	实测浓度 (mg/m ³)	平均值 (mg/m ³)	排放浓度 (mg/m ³)	排放浓度标准限值 (mg/m ³)	排放速率 (kg/h)	排放速率标准限值 (kg/h)		
2019.05.29	标干烟气流量	/	3414 (m ³ /h)							5.6
	油烟	2019042313-A1	1.01	1.14	1.94	2.0	3.88×10 ³	/		
		2019042313-A2	1.24							
		2019042313-A3	1.12							
		2019042313-A4	1.23							

		2019042313-A5	1.08						
2019.05.30	标干烟气流量	/	3580 (m ³ /h)						
	油烟	2019042313-A6	0.925	0.979	1.75	2.0	3.51×10 ³	/	
		2019042313-A7	1.02						
		2019042313-A8	0.968						
		2019042313-A9	0.954						
2019042313-A10	1.03								

本次检测结果表明,该项目的厨房油烟排放浓度符合《饮食业油烟排放标准(试行)》(GB 18483-2001)

表 2 小型排放标准。

表 6-8 打磨车间废气检测结果

检测日期	检测项目	检测结果							排气筒高度 (m)	
		样品编号	实测浓度 (mg/m ³)	平均值 (mg/m ³)	排放浓度 (mg/m ³)	排放浓度标准限值 (mg/m ³)	排放速率 (kg/h)	排放速率标准限值 (kg/h)		
2019.07.03	标干烟气流量	/	10743 (m ³ /h)							15
	颗粒物	2019062403-A1	7.59	9.61	<20	120	0.092	3.5		
		2019062403-A2	9.95							
2019062403-A3		8.28								
2019.07.04	标杆烟气流量	/	11063 (m ³ /h)							
	颗粒物	2019062403-A4	7.94	8.03	<20	120	0.089	3.5		
		2019062403-A5	9.10							
2019062403-A6		7.06								

备注: 2019 年 7 月 3 日颗粒物实测排放浓度为 8.61mg/m³, 2019 年 7 月 4 日颗粒物实测排放浓度为 8.03mg/m³, 根据《固定污染源排气中颗粒物测定与气态污染物采样方法》(GB/T16157-1996)的要求, 采用本标准检测浓度小于等于 20mg/m³时, 测定结果表述<20mg/m³。

分析评价: 本次监测结果表明, 该项目打磨车间有组织排放的颗粒物排浓度和排放效率符合《大气污染物综合排放标准》(GB 16297-1996)表 2 中其他二级排放标准。

备注: 打磨车间为已验收内容, 该粉尘处理设备因前期未使用, 故未与打磨车间同时验收, 纳入本次验收范围。

表 6-9 无组织废气检测结果

检测时间	检测点位	检测频次	检测编号	检测结果 (mg/m ³)					
				VOCs (以非甲烷总烃计)	苯	甲苯	二甲苯	颗粒物	甲醛
2019.05.29	1#	第一次	2019042313-A1	0.41	0.0010	0.0059	0.0148	0.132	ND
		第二次	2019042313-A2	0.45	0.0110	0.0149	0.0071	0.172	ND
		第三次	2019042313-A3	0.44	0.0010	0.0044	0.0011	0.135	ND
		第四次	2019042313-A4	0.47	0.0011	0.0056	0.0041	0.155	ND
	2#	第一次	2019042313-A5	0.37	0.0063	0.0055	0.0085	0.208	ND
		第二次	2019042313-A6	0.35	0.0037	0.0054	0.0094	0.172	ND
		第三次	2019042313-A7	0.48	0.0052	0.0066	0.0169	0.212	ND
		第四次	2019042313-A8	0.46	0.0032	0.0035	0.0044	0.233	ND
	3#	第一次	2019042313-A9	0.36	0.0050	0.0081	0.0132	0.227	ND
		第二次	2019042313-A10	0.36	0.0110	0.0136	0.0090	0.268	ND
		第三次	2019042313-A11	0.49	0.0041	0.0077	0.0180	0.251	ND
		第四次	2019042313-A12	0.47	0.0047	0.0071	0.0225	0.233	ND
	4#	第一次	2019042313-A13	0.53	0.0010	0.0074	0.0108	0.227	ND
		第二次	2019042313-A14	0.54	0.0033	0.0030	0.0056	0.192	ND
		第三次	2019042313-A15	0.49	0.0034	0.0058	0.0154	0.212	ND
		第四次	2019042313-A16	0.46	0.0010	0.0044	0.0074	0.233	ND
2019.05.30	1#	第一次	2019042313-A17	0.50	0.0034	0.0066	0.0141	0.133	ND
		第二次	2019042313-A18	0.50	0.0023	0.0038	0.0091	0.115	ND
		第三次	2019042313-A19	0.50	0.0083	0.0055	0.0112	0.173	ND
		第四次	2019042313-A20	0.49	0.0013	0.0025	0.0058	0.155	ND
	2#	第一次	2019042313-A21	0.49	0.0016	0.0047	0.0121	0.208	ND
		第二次	2019042313-A22	0.48	0.0032	0.0040	0.0157	0.229	ND
		第三次	2019042313-A23	0.50	0.0018	0.0065	0.0173	0.251	ND
		第四次	2019042313-A24	0.48	0.0006	0.0023	0.0051	0.213	ND
	3#	第一次	2019042313-A25	0.50	0.0146	0.0158	0.0398	0.322	ND
		第二次	2019042313-A26	0.48	0.0049	0.0049	0.0160	0.286	ND
		第三次	2019042313-A27	0.54	0.0258	0.0124	0.0437	0.251	ND
		第四次	2019042313-A28	0.50	0.0005	0.0031	0.0073	0.233	ND

4#	第一次	2019042313-A29	0.52	0.0264	0.0159	0.0295	0.108	ND
	第二次	2019042313-A30	0.51	0.0301	0.0320	0.0709	0.153	ND
	第三次	2019042313-A31	0.49	0.0096	0.0066	0.0209	0.116	ND
	第四次	2019042313-A32	0.50	0.0044	0.0056	0.0198	0.136	ND
标准限值	/	/	2.0	0.1	0.2	0.2	1.0	0.1

该项目无组织排放的 VOCs（以非甲烷总烃计）、苯、甲苯、二甲苯排放浓度符合《四川省固定污染源大气挥发性有机物排放标准》（DB 51/2377-2017）表 5 中其他排放标准；甲醛排放浓度符合《四川省固定污染源大气挥发性有机物排放标准》（DB 51/2377-2017）表 6 中排放标准；颗粒物排放浓度符合《大气污染物综合排放标准》（GB 16297-1996）表 2 中无组织排放标准。

表 6-10 噪声监测结果

项目地址		彭州市工业集中发展区百苍路 108 号		仪器校准值 dB(A)	
主要噪声源		1#为切割机、风机, 2#为风机、切割机、六面钻, 3#为风机、封边机, 4#为六面钻、风机, 5#、6#为风机		检测前	检测后
检测环境条件		天气状况: 无雨雪、无雷电、风速小于 5m/s		93.8/93.8	93.8/93.8
检测日期	测点编号	检测时间	检测点位置	检测结果 L_{eq} [dB (A)]	
				测量值	标准限值
2019.0 5.29	1#	昼间第一次	项目厂界东南侧外 1m 处	59	65
		昼间第二次		57	
	2#	昼间第一次	项目厂界东侧外 1m 处	60	
		昼间第二次		61	
	3#	昼间第一次	项目厂界东北侧外 1m 处	60	
		昼间第二次		59	
	4#	昼间第一次	项目厂界西侧外 1m 处	63	
		昼间第二次		60	
	5#	昼间第一次	项目厂界西南侧外 1m 处	65	
		昼间第二次		64	
	6#	昼间第一次	项目厂界南侧外 1m 处	64	
		昼间第二次		63	
2019.0 5.30	1#	昼间第一次	项目厂界东南侧外 1m 处	59	65
		昼间第二次		59	

2#	昼间第一次	项目厂界东侧外 1m 处	59
	昼间第二次		59
3#	昼间第一次	项目厂界东北侧外 1m 处	59
	昼间第二次		60
4#	昼间第一次	项目厂界西侧外 1m 处	62
	昼间第二次		64
5#	昼间第一次	项目厂界西南侧外 1m 处	64
	昼间第二次		65
6#	昼间第一次	项目厂界南侧外 1m 处	61
	昼间第二次		60

该项目所测 4 个点位的昼间工业企业厂界噪声均符合《工业企业厂界环境噪声排放标准》（GB 12348-2008）表 1 中 3 类功能区排放标准。

表七 环境管理检查结果

一、环保管理制度

1、环境管理制度：成都百嘉信家居有限公司厂制定了《成都百嘉信家居有限公司厂环境保护管理制度》，将环保工作纳入公司日常管理服务工作中，对环保设施建立了定期检查、维护制度，保证环保设施正常运行。

2、环保档案管理情况：成都百嘉信家居有限公司家居生产线扩建项目环保档案及环保资料交由办公室统一管理，建立了污染源档案。

二、固体废弃物处置情况检查

本项目营运期固体废物主要为一般固废和危险废物。

一般固废：

生活垃圾、含油棉纱或手套：暂存于垃圾桶内，由环卫部门清运；

废边角料、中央除尘器收集的粉尘：交由成都迪林晖再生新能源有限公司进行处理；

危险废物：

废胶水桶：康菲胶粘剂技术有限公司回收。

三、总量控制指标

表 7-1 项目控制对照表

项目	环评建议总量控制	实际排放总量
颗粒物	1.2862t/a	0.727t/a
VOCs	0.2t/a	0.122t/a
COD	0.669t/a	0.270t/a
氨氮	0.059t/a	0.025t/a
总磷	0.010t/a	0.003t/a

废水中污染因子排放总量=废水排放浓度×废水日排放量×年工作时间×10⁻⁶

废气排放总量=废气排放速率×废气有效年排放时间×10⁻³

注：本项目工作时间为年320天，每天工作8小时，每天排水量为2.63m³。

四、公众意见调查

为了了解企业所在区域范围内公众对企业的态度，根据《建设项目环境保护管理条例》第十五条之规定，我公司在验收检测期间对项目所在区域进行了公众参与调查工作，调查将以问卷统计形式进行，发放问卷 30 份，收回 30 份，回收率 100%，调查有效。

表7-2 问卷调查统计结果表

调查内容	支持	反对	不关心	有正影响	有负影响	有负影响可承受	有负影响不可承受	无影响	满意	较满意	无影响
建设态度	30	0	0	/	/	/	/	/	/	/	/
比例%	100	0	0	/	/	/	/	/	/	/	/
生活影响	/	/	/	0	0	0	0	30	/	/	/
比例%	/	/	/	0	0	0	0	100	/	/	/
学习影响	/	/	/	0	0	0	0	30	/	/	/
比例%	/	/	/	0	0	0	0	100	/	/	/
工作影响	/	/	/	0	0	0	0	30	/	/	/
比例%	/	/	/	0	0	0	0	100	/	/	/
娱乐影响	/	/	/	0	0	0	0	30	/	/	/
比例%	/	/	/	0	0	0	0	100	/	/	/
生活质量影响	/	/	/	0	0	0	0	30	/	/	/
比例%	/	/	/	0	0	0	0	100	/	/	/
社会经济影响	/	/	/	0	0	0	0	30	/	/	/
比例%	/	/	/	0	0	0	0	100	/	/	/
自然、生态环境影响	/	/	/	0	0	0	0	30	/	/	/
比例%	/	/	/	0	0	0	0	100	/	/	/
满意程度	/	/	/	/	/	/	/	/	30	0	0
比例%	/	/	/	/	/	/	/	/	100	0	0

表7-3 问卷调查人员名单

序号	调查人	联系方式	序号	调查人	联系方式
1	刘**	158****2094	16	李**	158****4146
2	黄**	134****3924	17	莫**	183****7050
3	陈**	158****1276	18	李**	173****5030
4	师**	180****6109	19	冷*	189****1803
5	刘*	135****6899	20	林**	153****4010

6	李**	137****3522	21	陆*	156****0989
7	莫*	136****2425	22	罗*	185****1543
8	刘**	135****8956	23	张**	135****4972
9	应**	133****1936	24	徐**	136****4650
10	孙*	189****5154	25	唐**	139****3140
11	唐**	134****1796	26	孙**	183****8870
12	刘**	173****2712	27	满**	182****8568
13	廖**	139****4371	28	张**	135****4681
14	张**	159****2039	29	王**	199****5298
15	张*	187****1113	30	石**	135****3653

五、环评批复落实情况检查

表 7-3 环评批复落实情况对照表

环评批复	落实情况
<p>项目运营期废气主要为裁板、雕刻、铣型、钻孔、砂光等工序产生的木质粉尘，以及压板、封边、吸塑、喷胶等工序产生的有机废气，废气经采取环评要求的有效措施治理后达标排放。</p>	<p>项目有机废气来源于 2#、3#车间压板、封边工序产生的有机废气，通过在封边、压板工序上方设置集气罩收集，通过 2 套废气处理设施处理（喷淋塔+过滤棉+光氧处理）后，由 1 根 15m 排气筒排放。2#车间产生的粉尘通过设置集气罩收集木工工序产生的粉尘，收集的粉尘分别送至 2 套脉冲式脉冲式布袋除尘器处理后经各自 15m 排气筒排放，3#车间通过设置集气罩收集后送至脉冲式脉冲式布袋除尘器处理后经 15m 排气筒排放。本项目食堂油烟经油烟净化器处理后由烟道引致楼顶排放。</p>
<p>项目运营期产生的废水主要为生活污水，生活污水依托厂区已建污水预处理池处理达《污水综合排放标准》(GB8978-1996)三级标准后，经园区污水管网排入彭州市污水处理厂进一步处理达</p>	<p>食堂废水隔油池处理后，汇合生活废水经成都誉寰盛世科技有限公司已建预处理池（容积 20m³）处理后排入彭州市污水处理厂，最终排入六支渠。</p>

<p>《城镇污水处理厂污染物排放标准》 (GB18918-2002) 一级 A 标准后，尾水排入六支渠。</p>	
<p>项目营运期间噪声主要来自设备运行产生的噪声，通过对高噪声设备进行合理布置，尽量选用低噪声设备，做好减振降噪措施，以减轻设备运行噪声对环境的影响，场界噪声应满足《工业企业厂界环境噪声排放标准》(GB12348-2008) 中 3 类标准限值的要求，</p>	<p>项目噪声主要来源于数控雕刻机、全自动封边机、螺杆式空压机、锯材切割机、拼装机等噪声。通过合理布局、距离衰减、车间建筑隔音、加强管理、绿化带隔音等处理措施降噪。</p>
<p>项目产生的固体废物要做好分类处置，保证去向合理；建设规范的一般废物和危险废物堆放场所，危险废物应集中收集后交有资质单位处理。</p>	<p>一般固废：生活垃圾、含油棉纱或手套：暂存于垃圾桶内，由环卫部门清运；废边角料、中央除尘器收集的粉尘：交由成都迪林晖再生新能源有限公司进行处理。废胶水桶：康菲胶粘剂技术有限公司回收。</p>
<p>强化污染风险防范。建立完善环境风险防范制度，按照企业制定的应急预案，加强应急演练，确保环境安全。</p>	<p>建立了环境保护管理制度，确保环境安全</p>

表八 结论与建议

一、结论

成都百嘉信家居有限公司厂家居生产线扩建项目环保基础设施的调查及监测，对照有关管理部门批复文件及相关技术标准，作如下验收结论：

1、废水

本项目生产过程中无生产废水产生，废水主要来自食堂废水和员工生活污水。

食堂废水经隔油池处理后，汇合生活废水经成都誉寰盛世科技有限公司已建预处理池处理后排入彭州市污水处理厂，最终排入六支渠。

验收监测期间：该项目总排口污染因子：pH、化学需氧量、五日生化需氧量、悬浮物、动植物油均符合《污水综合排放标准》（GB 8978-1996）表 4 中三级排放标准；氨氮、总磷参照《污水排入城镇下水道水质标准》（GB/T 31962-2015）表 1 中 B 级排放标准。

2、废气

本项目废气来源主要为有机废气、木工粉尘、食堂油烟。

项目有机废气来源于 2#、3#车间压板、封边工序产生的有机废气，通过在封边、压板工序上方设置集气罩收集，通过 2 套废气处理设施处理（喷淋塔+活性棉吸附+光氧处理）后，由 1 根 15m 排气筒排放。2#车间产生的粉尘通过设置集气罩收集木工工序产生的粉尘，收集的粉尘分别送至 2 套脉冲式脉冲式布袋除尘器处理后经各自 15m 排气筒排放，3#车间通过设置集气罩收集后，经脉冲式脉冲式布袋除尘器处理后由 1 根 15m 排气筒排放。本项目食堂油烟经油烟净化器处理后由烟道引致楼顶排放。

验收监测期间：该项目 3#车间有组织排放的苯、甲苯、二甲苯、VOCs（以非甲烷总烃计）的排放浓度和排放速率均符合《四川省固定污染源大气挥发性有机物排放标准》（DB 51/2377-2017）表 3 中家具制造排放标准；甲醛的排放浓度和排放速率均符合《四川省固定污染源大气挥发性有机物排放标准》（DB 51/2377-2017）表 4 中排放标准。该项目 3#车间（2#管道）、2#车间（3#管道）、2#车间（4#管道）有组织排放的颗粒物排放浓度和排放速率符合《大气污染物综合排放标准》（GB 16297-1996）表 2 中二级排放标准。该项目的厨房油烟排放浓度符合《饮食业油烟排放标准（试行）》（GB 18483-2001）表 2 小型排放标准。该项目打磨车间有组织排放的颗粒物排放浓度和排放效率符合《大气污染物综合排放标准》（GB 16297-1996）

表 2 中其他二级排放标准。

3、噪声

项目噪声主要来源于数控雕刻机、全自动封边机、螺杆式空压机、锯材切割机、拼装机等噪声。通过合理布局、距离衰减、车间建筑隔音、加强管理、绿化带隔音等处理措施降噪。

验收监测期间：该项目所测 6 个点位的昼间工业企业厂界噪声均符合《工业企业厂界环境噪声排放标准》（GB 12348-2008）表 1 中 3 类功能区排放标准。

4、固废

本项目营运期固体废物主要为一般固废和危险废物。

一般固废：生活垃圾、含油棉纱或手套：暂存于垃圾桶内，由环卫部门清运；废边角料、中央除尘器收集的粉尘：交由成都迪林晖再生新能源有限公司进行处理。

危险废物：废胶水桶：康菲胶粘剂技术有限公司回收。

5、生态

项目在工业区建设，土地性质为工业用地。为减少本项目排放的污染物对周围环境的影响，同时加强项目内的绿化措施，建议本项目在绿化工程中要实行“常（绿）与落（针）相结合乔（木）与灌（木）相结合，灌（木）与草（坪）相结合”。在采取适当、有效的生态预防、恢复措施，可将生态环境影响降至最小，切实落实绿化指标，对环境进行绿化与美化。

综上所述，项目废水、废气、噪声排放和固废检查情况满足环保相关标准要求，对环境影响较小。运营期间该项目基本执行了各项环境保护规章制度，污染防治措施和生态保护措施可行。环保管理制度健全，建设及运行期间环保档案资料基本齐全。建议通过验收。

二、建议

1、进一步加强环境管理，完善环境管理机构和机制，确保各种环保设施的正常运行；

2、重视厂区卫生清洁，加强对生活垃圾、危险废弃物的收集和管理；

3、加强对产噪设备的定期检修和维护工作，确保噪声稳定达标排放；

4、加强对项目环保设施的管理，保证设施的正常运行。

建设项目工程竣工环境保护“三同时”验收登记表

填表单位(盖章): 四川九诚检测技术有限公司 填表人(签字):

项目经办人(签字):

建设项目	项目名称	家居生产线扩建项目				建设地点	彭州市工业集中发展区百苍路 108 号					
	建设单位	成都百嘉信家居有限公司				邮编	/	联系电话	13608198163			
	行业类别	[C2110]木质家具制造	建设性质	新建 <input type="checkbox"/> 改扩建 <input checked="" type="checkbox"/> 技改 <input type="checkbox"/>		建设项目开工日期	/	投入试运行日期	/			
	设计生产能力	新增整体家居 18000 m ² 、家居移门 8000 m ² 、门板 6000 m ²				实际生产能力	整体家居 53000 m ² 、家居移门 8000 m ² 、门板 6000 m ²					
	投资总概算(万元)	500 万元	环保投资总概算(万元)	54.6 万元	所占比例%	10.92%	环保设施设计单位	/				
	实际总投资(万元)	500 万元	实际环保投资(万元)	70 万元	所占比例%	14%	环保设施施工单位	/				
	环评审批部门	彭州市生态环境局		批准文号	彭环审[2019]32 号	批准日期	2019 年 4 月 4 日	环评单位	成都宁洋环保技术有限公司			
	初步设计审批部门			批准文号		批准日期		环保设施监测单位	/			
	环保验收审批部门			批准文号		批准日期						
	废水治理(万元)	/	废气治理(万元)	49.6	噪声治理	2	固废治理(万元)	5	绿化及生态(万元)	/	其它(万元)	13.4
新增废水处理设施能力		新增废气处理设施能力				年平均工作时			300 天			
污染物排放达 标与总量控制 (工业建设项目详填)	污染物	原有排放量 (1)	本期工程实际 排放浓度(2)	本期工程允许 排放浓度(3)	本期工程产 生量(4)	本期工程自身削 减量(5)	本期工程实 际排放量 (6)	本期工程核 定排放量(7)	本期工程 “以新带老” 削减量(8)	全厂实际 排放总量 (9)	区域平衡替代 削减量(11)	排放增减量 (12)
	废水	/	/	/	/	/	/	/	/	/	/	/
	化学需氧量	/	321	500	/	/	0.270	0.669	/	0.270	/	/
	氨氮	/	30	45	/	/	0.025	0.059	/	0.025	/	/
	总磷	/	4.12	8	/	/	0.003	0.01	/	0.003	/	/
	动植物油	/	/	/	/	/	/	/	/	/	/	/
	废气	/	/	/	/	/	/	/	/	/	/	/
	二氧化硫	/	/	/	/	/	/	/	/	/	/	/
	烟尘	/	/	/	/	/	/	/	/	/	/	/
	工业粉尘	/	/	/	/	/	/	/	/	/	/	/
	氮氧化物	/	/	/	/	/	/	/	/	/	/	/
工业固体废物	/	/	/	/	/	/	/	/	/	/	/	
VOCs	/	2.55	/	/	/	0.122	0.2	/	0.122	/	/	
颗粒物	/	14.21	/	/	/	0.727	1.2862	/	0.727	/	/	

注:1、排放增减量: (+) 表示增加, (-) 表示减少。2、(12) = (6) - (8) - (11), (9) = (4) - (5) - (8) - (11) + (1)。3、计量单位: 废水排放量——万吨/年; 废气排放量——万标立方米/年; 工业固体废物排放量——万吨/年; 水污染物排放浓度——毫克/升; 大气污染物排放浓度——毫克/立方米; 水污染物排放量——吨/年; 大气污染物排放量——吨/年。